

Punkty Redukcyjne do 10m³/h

TOM 1 Spis treści

Numer katalogowy	Nazwa punktu/stacji redukcji gazu	Strona katalogu	Uwagi:
01A	<i>R/O-10/FM-Z4</i>	07	<i>obejście filtra</i>
01AX	<i>R2/O-10/FM-GX</i>	08	<i>filtr z obejściem zawór z głowicą zamykającą MAG-3</i>
01AZB	<i>R2/O-10/FM-ZB</i>	09	<i>filtr z obejściem zawór z głowicą zamykającą ZB-32</i>
01AM	<i>R/O-10M/FM-Z3</i>	10	<i>obejście filtra+ manometry</i>
01AMX	<i>R2/O-10M/FM-GX</i>	11	<i>obejście filtra+ dwa manometry zawór z głowicą zamykającą MAG3</i>
01AMZB	<i>R2/O-10M/FM-ZB</i>	12	<i>obejście filtra+ dwa manometry zawór z głowicą zamykającą ZB-32</i>
01	<i>R-10/FM-Z4</i>	13	<i>filtr bez obejścia</i>
01X	<i>R2-10/FM-GX</i>	14	<i>filtr bez obejścia zawór z głowicą zamykającą MAG-3</i>
01ZB	<i>R2-10/FM-ZB</i>	15	<i>filtr bez obejścia zawór z głowicą zamykającą ZB-32</i>
01M	<i>R-10M/FM-Z3</i>	16	<i>filtr bez obejścia dwa manometry</i>
01MX	<i>R2-10M/FM-GX</i>	17	<i>filtr bez obejścia, dwa manometry zawór z głowicą zamykającą MAG-3</i>
01MZB	<i>R2-10M/ARD-ZB</i>	18	<i>filtr bez obejścia, dwa manometry zawór z głowicą zamykającą ZB-32</i>

LEGENDA OZNACZEŃ

<i>R2</i>	– Typ urządzenia
<i>2F</i>	– Zdwojone filtry
<i>/0</i>	– Obejście filtra gazu
<i>10,25</i>	– Max wydatek stacji [Nm^3/h]
<i>R70</i>	– Typ reduktora
<i>/1/</i>	– Odmiana konstrukcyjna
<i>GX</i>	– Zawór z głowicą zamykającą MAG-3
<i>Z3</i>	– Typ osłony laminatowej

Przykład oznaczenia punktu

R/2F-350/1/REGAL-3/GX

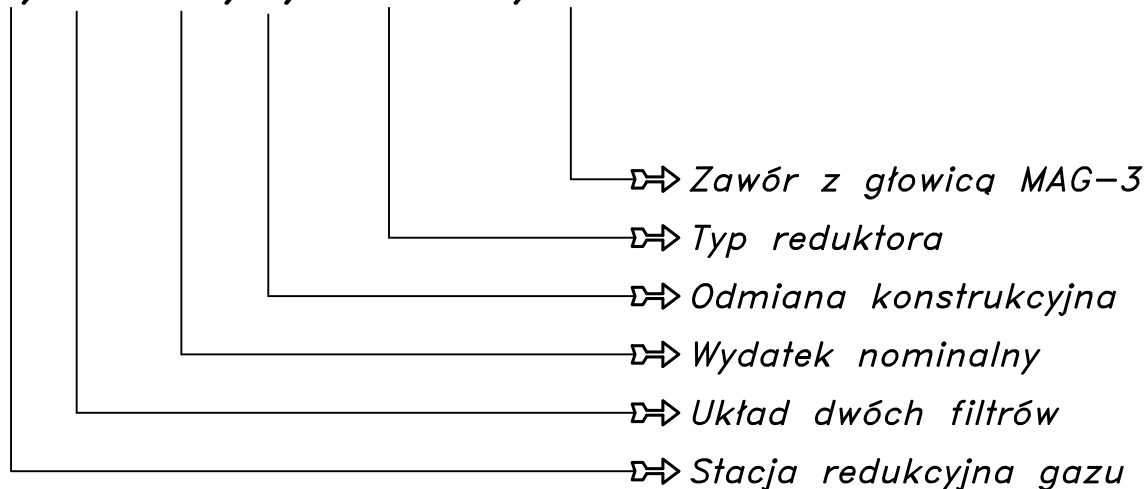

Informacja o obudowach i konstrukcji części przepływowej:

Obudowy metalowe posiadają ramę nośną z rur prostokątnych oraz wsporniki do mocowania rur. Blachy osłonowe nitowane (wymienne), malowane lakierem proszkowym (kolor z kat. RAL).

Obudowy laminatowe (Z3, Z4) posiadają ramę nośną z elementów stalowych. Skrzynka laminatowa wykorzystywana jest tylko jako osłona (nie przenosi naprężeń).

Możliwa jest wymiana wszystkich zaworów i reduktorów.

Obudowy metalowe posiadają możliwie najmniejsze wymiary, oraz blokadę otwarcia drzwi.

PUNKT REDUKCYJNY GAZU

typu: **R/O-10/FM-Z4** $Q_{max} = 10$ [Nm³/h], $P_{max} = 2.5$ [kPa]Numer katalogowy
01A

Punkt redukcyjny gazu z reduktorem FM-10. Filtr z obejściem. Ostoja laminatowa Z4.

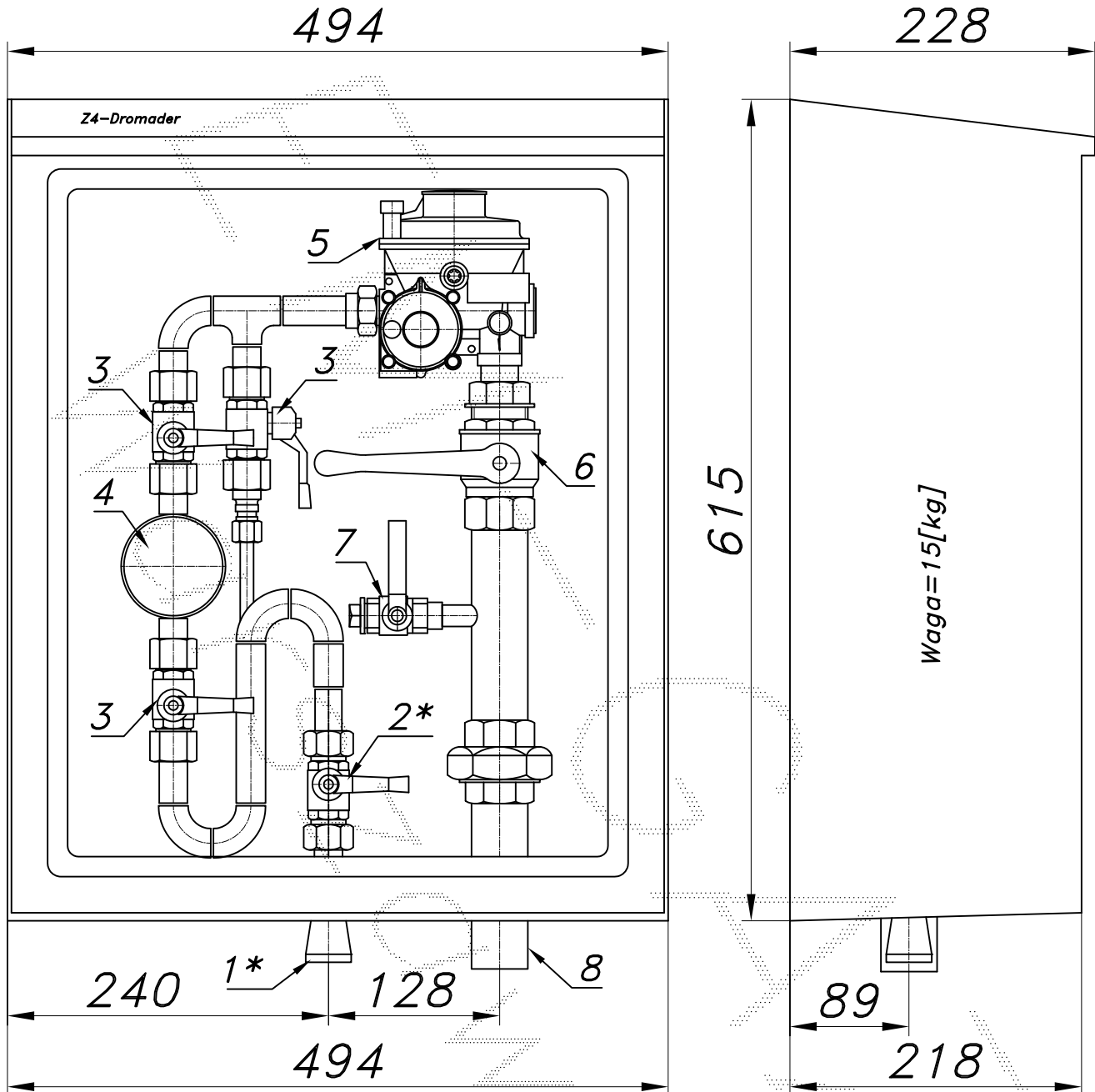

01*. Rura wejściowa DN15 (DN20) przyłączy

02*. Zawór kulowy sferyczny $\varnothing 15$ przyłączy03. Zawór kulowy sferyczny $\varnothing 15$

04. Filtr gazu FGB-15/P

05. Reduktor gazu FM-10

06. Zawór kulowy gwintowany DN32

07. Zawór kulowy gwintowany DN15 z korkiem

08. Rura wyjściowa DN32 (DN40, DN50)

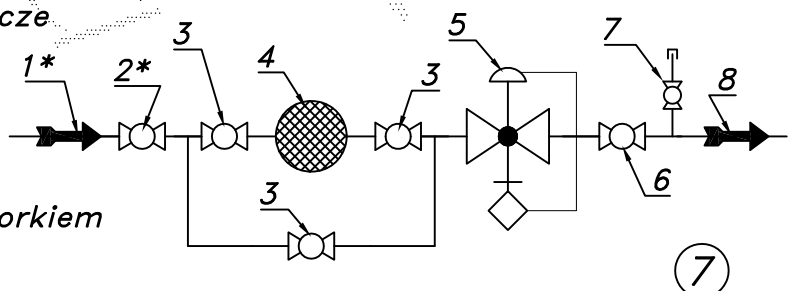
Ostoja laminatowa ze stalową ramą nośną. Dostępne kolory: RAL-1015 i RAL-6005.
Na życzenie stalowy stojak nośny zamiast fundamentu.

PUNKT REDUKCYJNY GAZU

typu: **R2/O-10/FM-GX** $Q_{max} = 10$ [Nm³/h], $P_{max} = 2.5$ [kPa]Numer katalogowy
01AX

Punkt redukcyjny gazu z reduktorem FM-10. Filtr z obejściem. Na wyjściu zawór z głowicą zamykającą DN50/MAG-3. Wersja będąca własnością Inwestora.

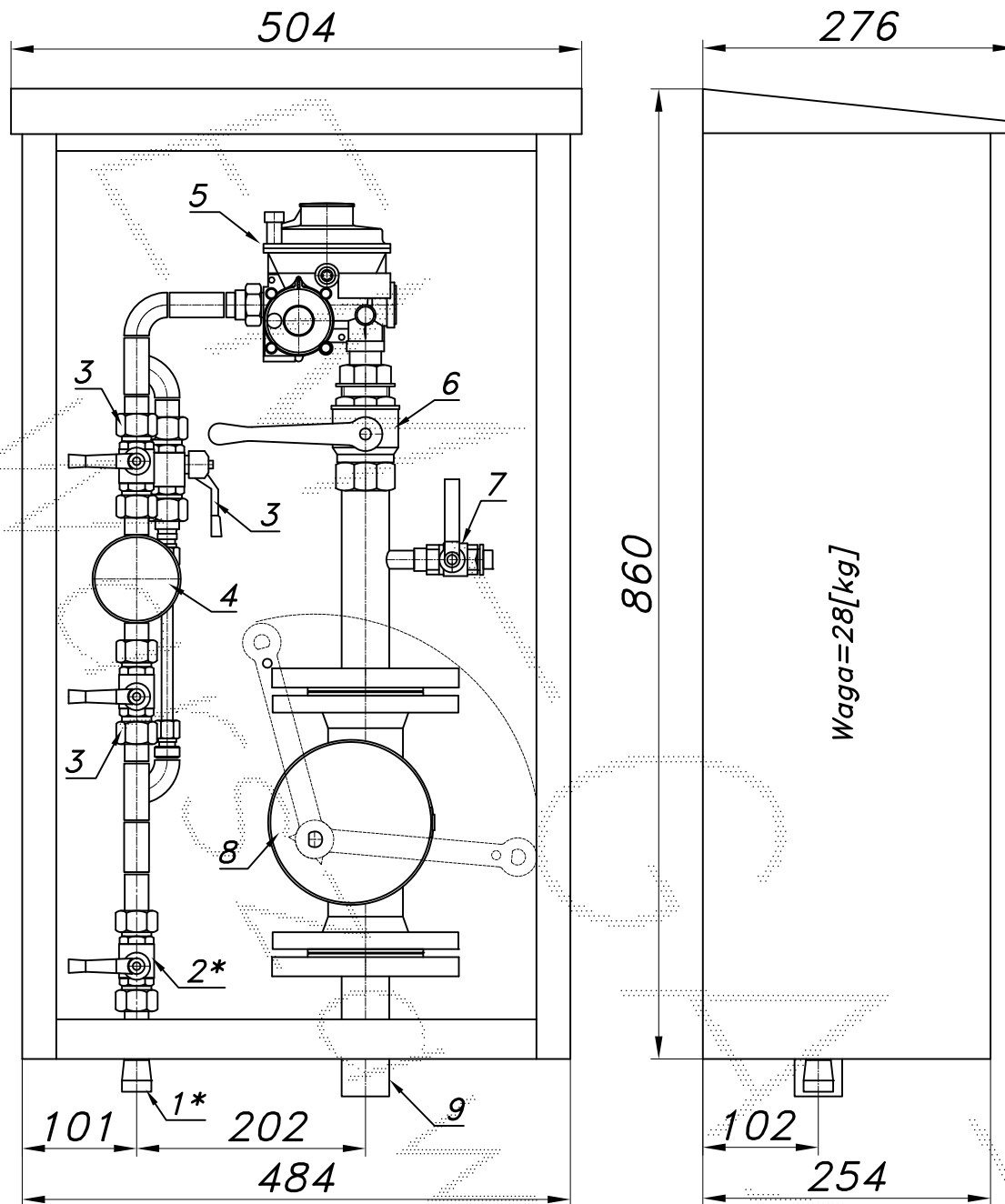

- 01*. Rura wejściowa DN15 (DN20) przyłączy
 02*. Zawór kulowy sferyczny $\varnothing 15$ przyłączy
 03. Zawór kulowy sferyczny $\varnothing 15$
 04. Filtr gazu FGB-15/P
 05. Reduktor gazu FM-10
 06. Zawór kulowy gwintowany DN32
 07. Zawór kulowy gwintowany DN15 z korkiem
 08. Zawór z głowicą zamykającą DN50/MAG-3
 09. Rura wyjściowa DN32 (DN40, DN50)

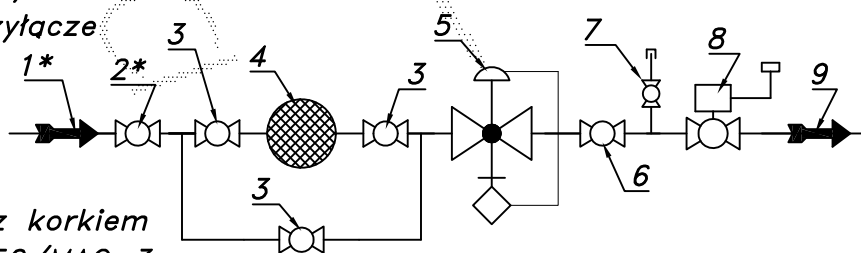

8

Obudowa metalowa. Rama nośna ze stalowych profili prostokątnych. Blachy osłonowe aluminiowe lub stalowe fosforanowane, malowane lakierem proszkowym (kolor z katalogu RAL) nitowane do ramy. Na życzenie stalowy stojak nośny zamiast fundamentu i uchwyty do dźwigu.

PUNKT REDUKCYJNY GAZU

typu: **R2/O-10/FM-ZB** $Q_{max} = 10$ [Nm³/h], $P_{max} = 2.5$ [kPa]Numer katalogowy
01AZB

Punkt redukcyjny gazu z reduktorem FM-10. Filtr z obejściem. Na wyjściu zawór z głowicą zamykającą ZB-32. Wersja będąca własnością Inwestora.

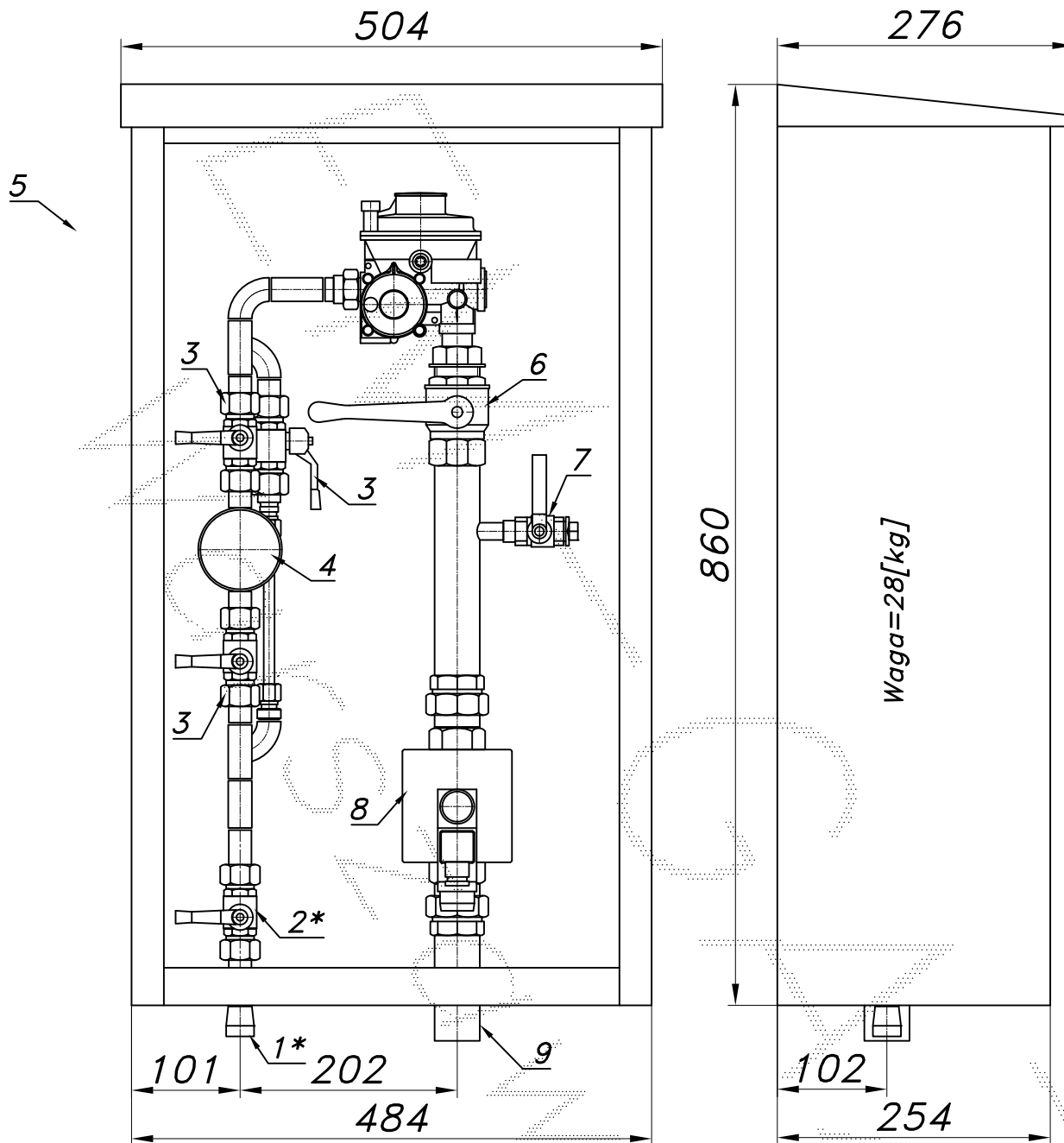

01*. Rura wejściowa DN15 (DN20) przyłączy

02*. Zawór kulowy sferyczny $\varnothing 15$ przyłączy03. Zawór kulowy sferyczny $\varnothing 15$

04. Filtr gazu FGB-15/P

05. Reduktor gazu FM-10

06. Zawór kulowy gwintowany DN32

07. Zawór kulowy gwintowany DN15 z korkiem

08. Zawór z głowicą zamykającą ZB-32

09. Rura wyjściowa DN32 (DN40, DN50)

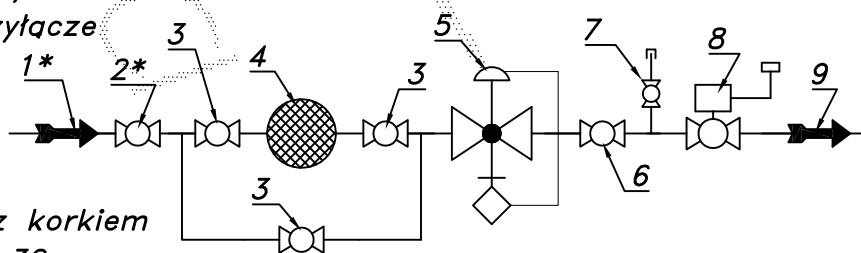

9

Obudowa metalowa. Rama nośna ze stalowych profili prostokątnych. Blachy osłonowe aluminiowe lub stalowe fosforanowane, malowane lakierem proszkowym (kolor z katalogu RAL) nitowane do ramy. Na życzenie stalowy stojak nośny zamiast fundamentu i uchwyty do dźwigu.

PUNKT REDUKCYJNY GAZU

typu: **R/O-10M/FM-Z3** $Q_{max} = 10$ [Nm³/h], $P_{max} = 2.5$ [kPa]Numer katalogowy
01AM

Punkt redukcyjny gazu z reduktorem FM-10. Filtr z obejściem. Dwa manometry. Ostońka laminatowa Z3.

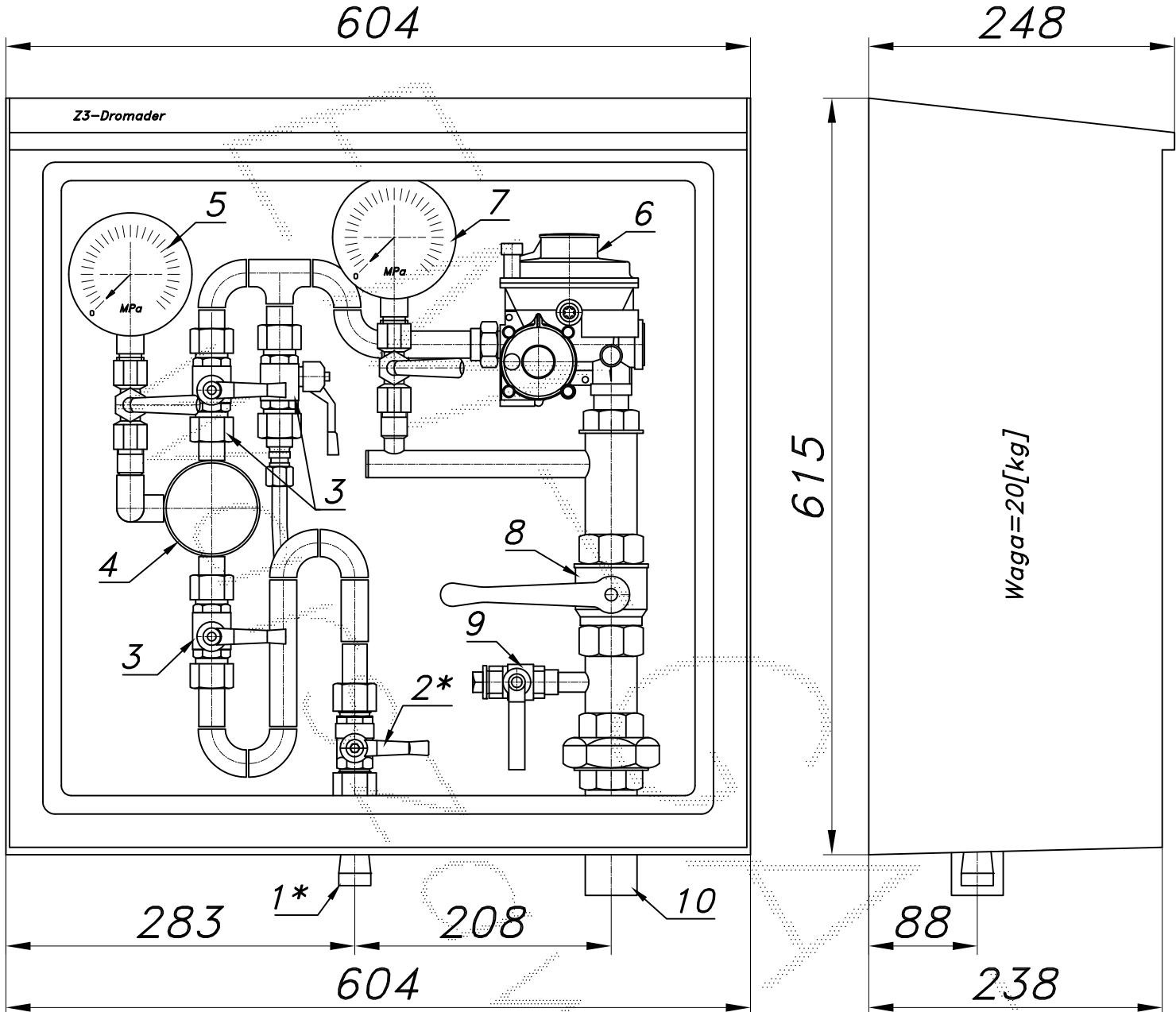

01*. Rura wejściowa DN15 (DN20) przyłączy

02*. Zawór kulowy sferyczny $\varnothing 15$ przyłączy03. Zawór kulowy sferyczny $\varnothing 15$

04. Filtr gazu FGB-15/P

05. Manometr 0,6 [MPa] z kurkiem

06. Reduktor gazu FM-10

07. Manometr 6 [kPa] z kurkiem

08. Zawór kulowy gwintowany DN32

09. Zawór kulowy gwintowany DN15 z korkiem

10. Rura wyjściowa DN32 (DN40, DN50)

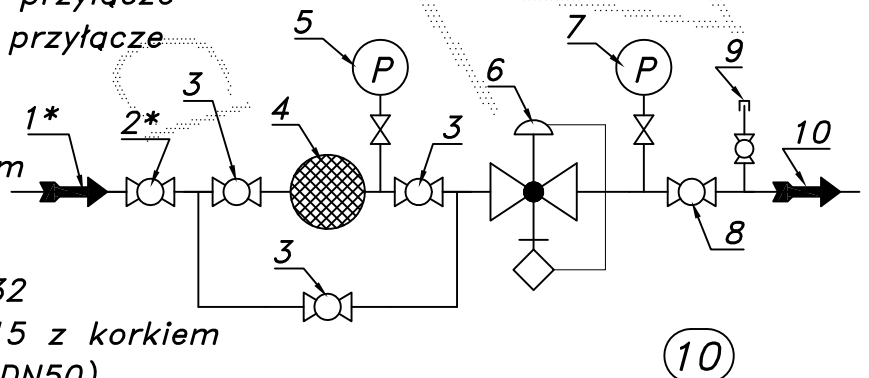

Ostońka laminatowa ze stalową ramą nośną. Dostępne kolory: RAL-1015 i RAL-6005. Na życzenie stalowy stojak nośny zamiast fundamentu.

PUNKT REDUKCYJNY GAZU

typu: **R2/O-10M/FM-GX** $Q_{max} = 10$ [Nm³/h], $P_{max} = 2.5$ [kPa]Numer katalogowy
01AMX

Punkt redukcyjny gazu z reduktorem FM-10. Filtr z obejściem. Dwa manometry. Na wyjściu zawór z głowicą zamykającą DN50/MAG-3. Wersja będąca własnością Inwestora.

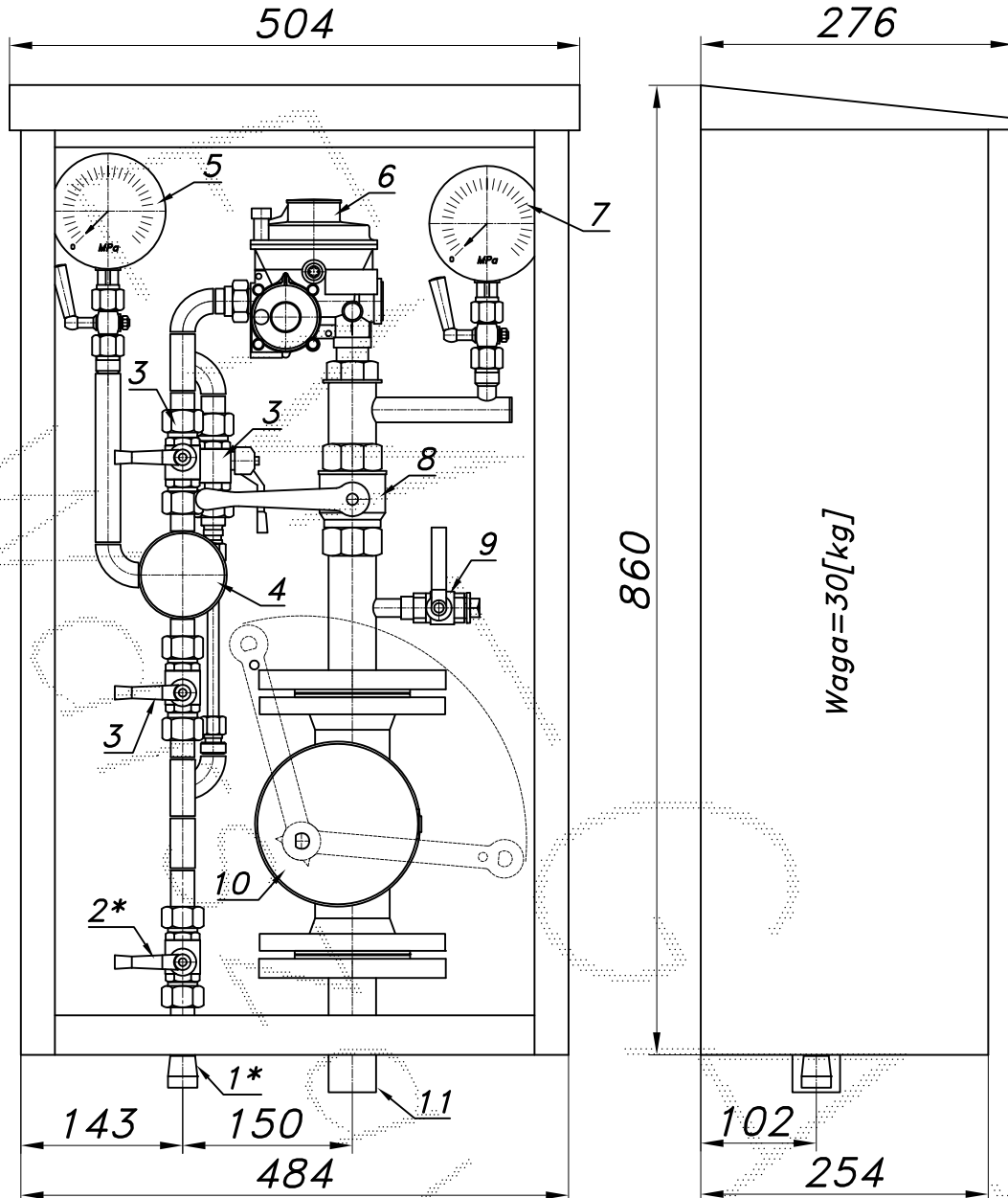

- 01*. Rura wejściowa DN15 (DN20) przyłączy
 02*. Zawór kulowy sferyczny $\varnothing 15$ przyłączy
 03. Zawór kulowy sferyczny $\varnothing 15$
 04. Filtr gazu FGB-15/P
 05. Manometr 0,6 [MPa] z kurkiem
 06. Reduktor gazu FM-10
 07. Manometr 6 [kPa] z kurkiem
 08. Zawór kulowy gwintowany DN32
 09. Zawór kulowy gwintowany DN15 z korkiem
 10. Zawór z głowicą zamykającą DN50/MAG-3
 11. Rura wyjściowa DN32 (DN40, DN50)

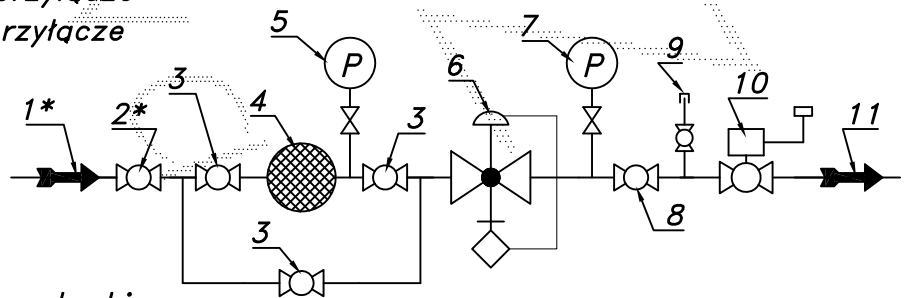

(11)

Obudowa metalowa. Rama nośna ze stalowych profili prostokątnych. Blachy osłonowe aluminiowe lub stalowe fosforanowane, malowane lakierem proszkowym (kolor z katalogu RAL) nitowane do ramy. Na życzenie stalowy stojak nośny zamiast fundamentu i uchwyty do dźwigu.

PUNKT REDUKCYJNY GAZU

typu: **R2/O-10M/FM-ZB** $Q_{max} = 10$ [Nm³/h], $P_{max} = 2.5$ [kPa]Numer katalogowy
01AMZB

Punkt redukcyjny gazu z reduktorem FM-10. Filtr z obejściem. Dwa manometry. Na wyjściu zawór z głowicą zamykającą ZB-32. Wersja będąca własnością Inwestora.

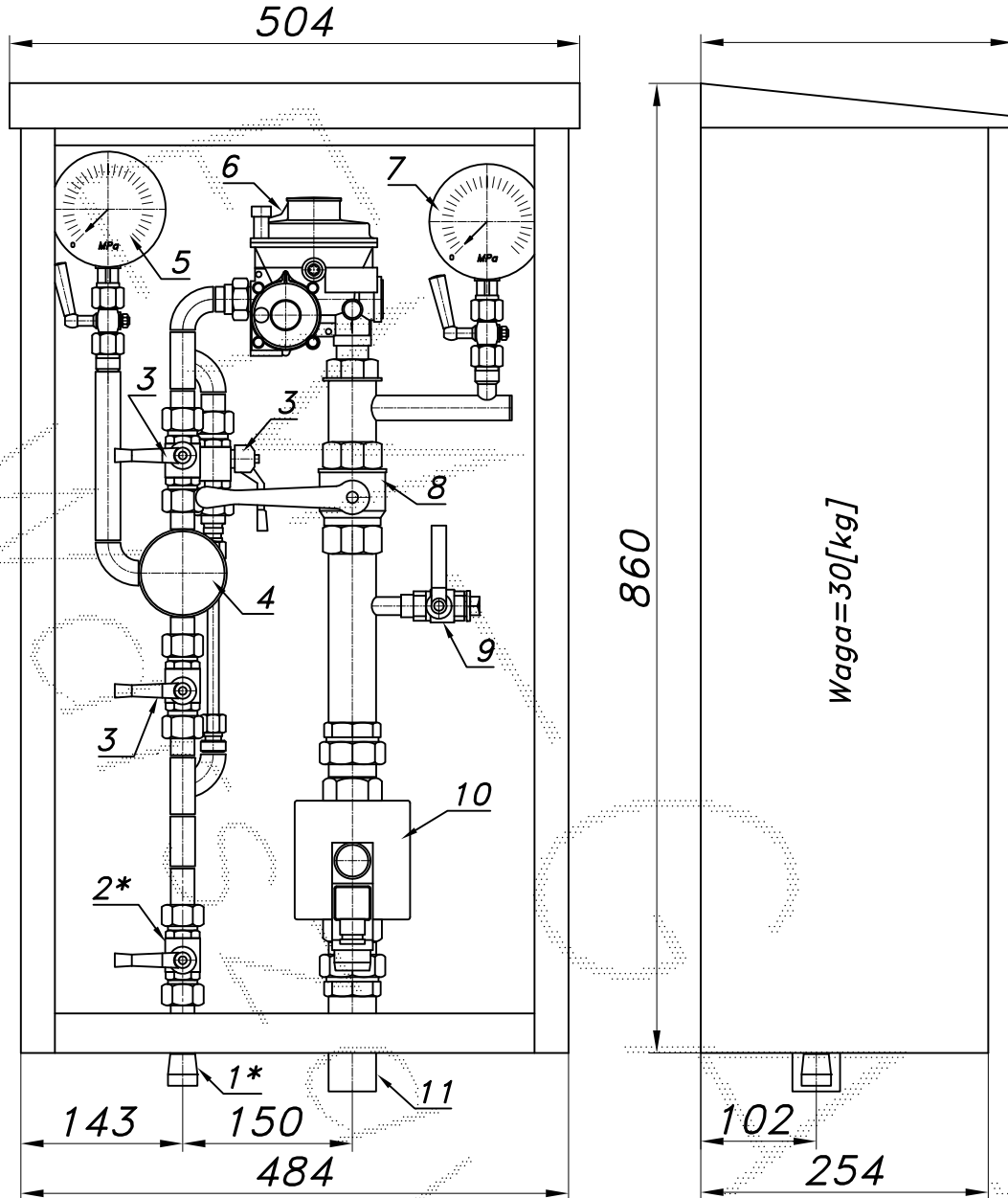

- 01*. Rura wejściowa DN15 (DN20) przyłączy
- 02*. Zawór kulowy sferyczny $\varnothing 15$ przyłączy
- 03. Zawór kulowy sferyczny $\varnothing 15$
- 04. Filtr gazu FGB-15/P
- 05. Manometr 0,6 [MPa] z kurkiem
- 06. Reduktor gazu FM-10
- 07. Manometr 6 [kPa] z kurkiem
- 08. Zawór kulowy gwintowany DN32
- 09. Zawór kulowy gwintowany DN15 z korkiem
- 10. Zawór z głowicą zamykającą ZB-32
- 11. Rura wyjściowa DN32 (DN40, DN50)

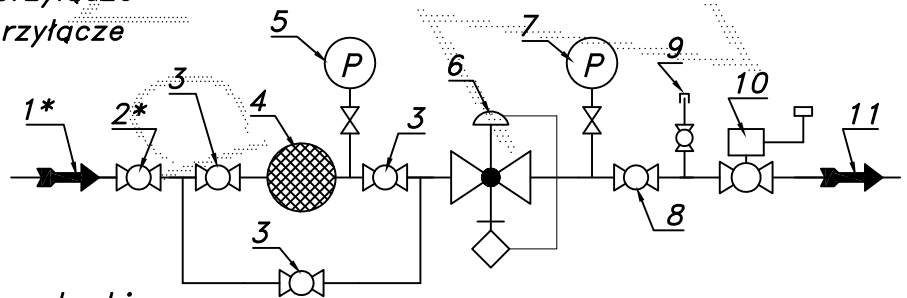

12

Obudowa metalowa. Rama nośna ze stalowych profili prostokątnych. Blachy osłonowe aluminiowe lub stalowe fosforanowane, malowane lakierem proszkowym (kolor z katalogu RAL) nitowane do ramy. Na życzenie stalowy stojak nośny zamiast fundamentu i uchwyty do dźwigu.

PUNKT REDUKCYJNY GAZU

typu: **R-10/FM-Z4** $Q_{max} = 10$ [Nm³/h], $P_{max} = 2.5$ [kPa]

Punkt redukcyjny gazu z reduktorem FM-10 i filtrem. Ostoną laminatową Z4.

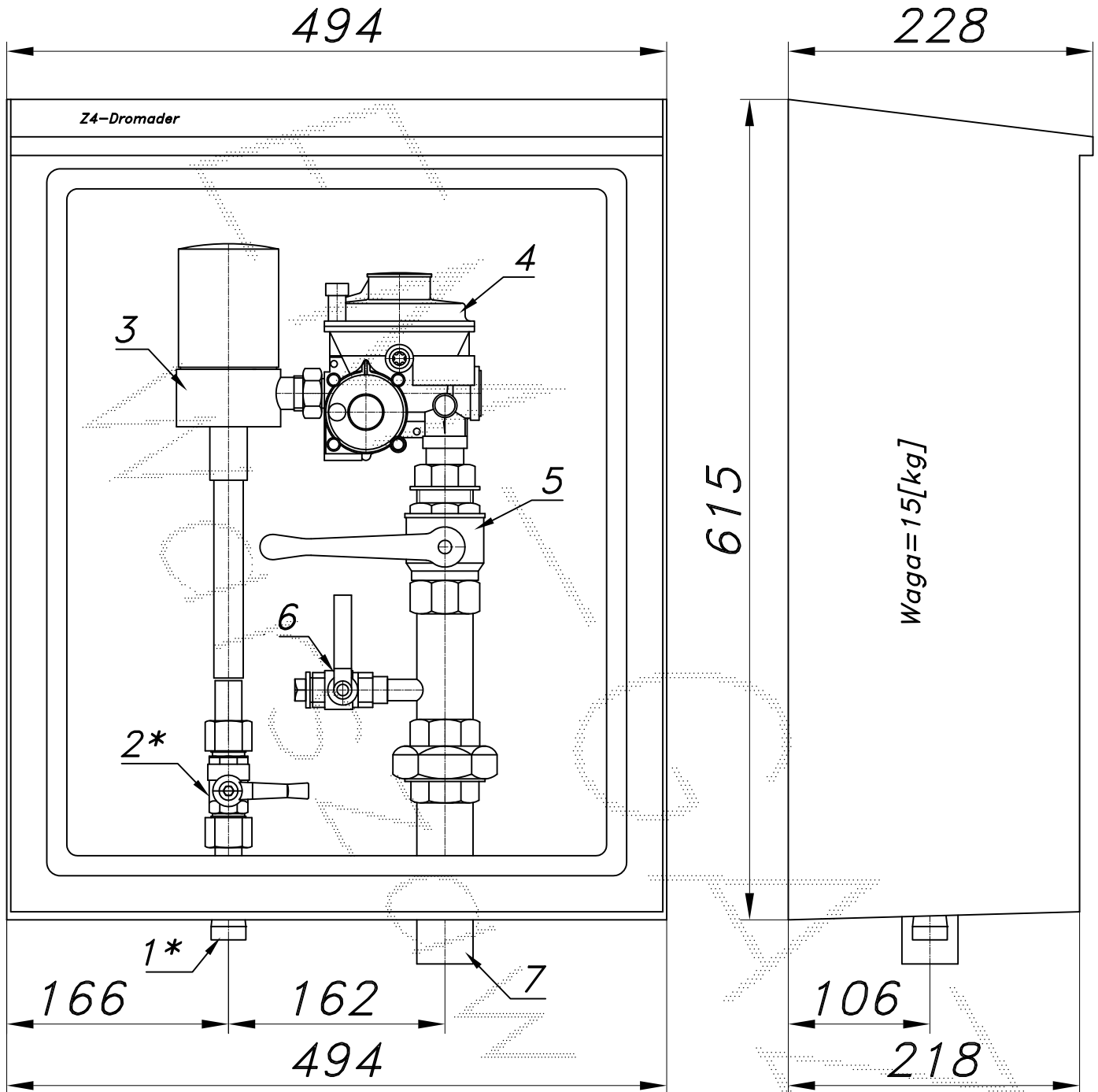
Numer katalogowy
01

- 01*. Rura wejściowa DN15 (DN20) przyłączy
 02*. Zawór kulowy sferyczny $\varnothing 15$ przyłączy
 03. Filtr gazu FGB-15/K
 04. Reduktor gazu FM-10
 05. Zawór kulowy gwintowany DN32
 06. Zawór kulowy gwintowany DN15 z korkiem
 07. Rura wyjściowa DN32 (DN40, DN50)

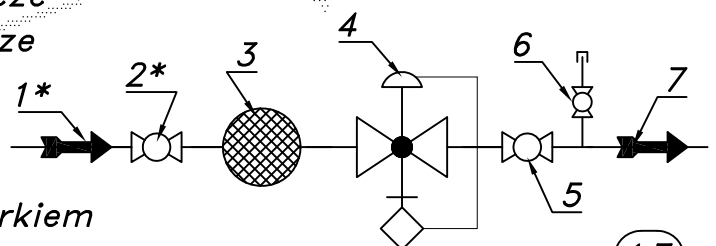

(13)

Ostoną laminatową ze stalową ramą nośną. Dostępne kolory: RAL-1015 i RAL-6005.
 Na życzenie stalowy stojak nośny zamiast fundamentu.

PUNKT REDUKCYJNY GAZU

typu: **R2-10/FM-GX** $Q_{max} = 10$ [Nm³/h], $P_{max} = 2.5$ [kPa]Numer katalogowy
01X

Punkt redukcyjny gazu z reduktorem FM-10 i filtrem. Na wyjściu zawór z głowicą zamykającą DN50/MAG-3. Wersja będąca własnością Inwestora.

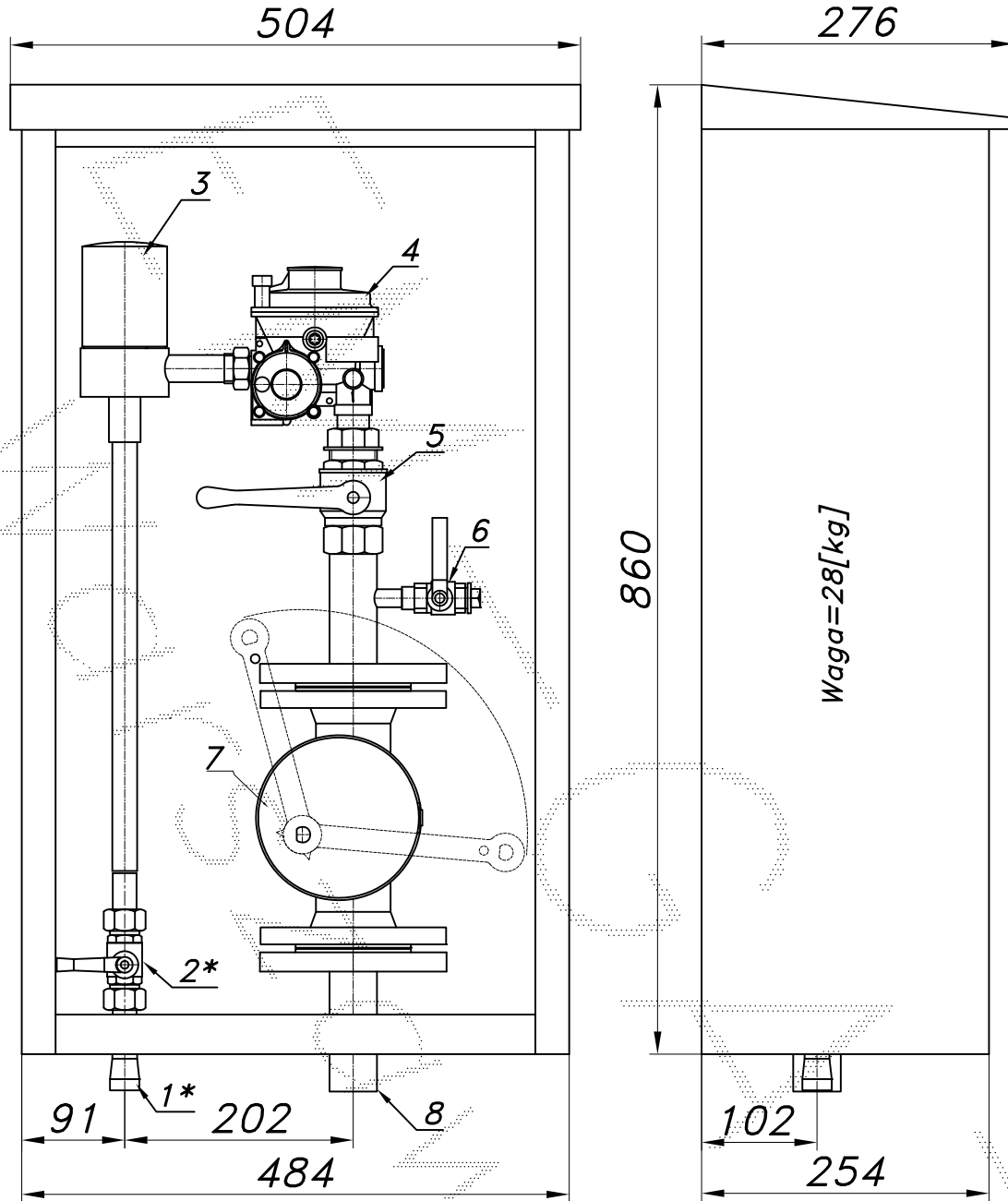

01*. Rura wejściowa DN15 (DN20) przytłacze

02*. Zawór kulowy sferyczny $\varnothing 15$ przytłacze

03. Filtr gazu FGB-15/K

04. Reduktor gazu FM-10

05. Zawór kulowy gwintowany DN32

06. Zawór kulowy gwintowany DN15 z korkiem

07. Zawór z głowicą zamykającą DN50/MAG-3

08. Rura wyjściowa DN32 (DN40, DN50)

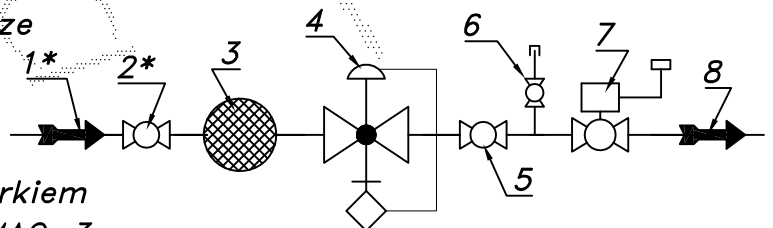

(14)

Obudowa metalowa. Rama nośna ze stalowych profili prostokątnych. Blachy osłonowe aluminiowe lub stalowe fosforanowane, malowane lakierem proszkowym (kolor z katalogu RAL) nitowane do ramy. Na życzenie stalowy stojak nośny zamiast fundamentu i uchwyty do dźwigu.

PUNKT REDUKCYJNY GAZU

typu: **R2-10/FM-ZB** $Q_{max} = 10$ [Nm³/h], $P_{max} = 2.5$ [kPa]

Punkt redukcyjny gazu z reduktorem FM-10 i filtrem. Na wyjściu zawór z głowicą zamykającą ZB-32. Wersja będąca własnością Inwestora.

Numer katalogowy
01ZB

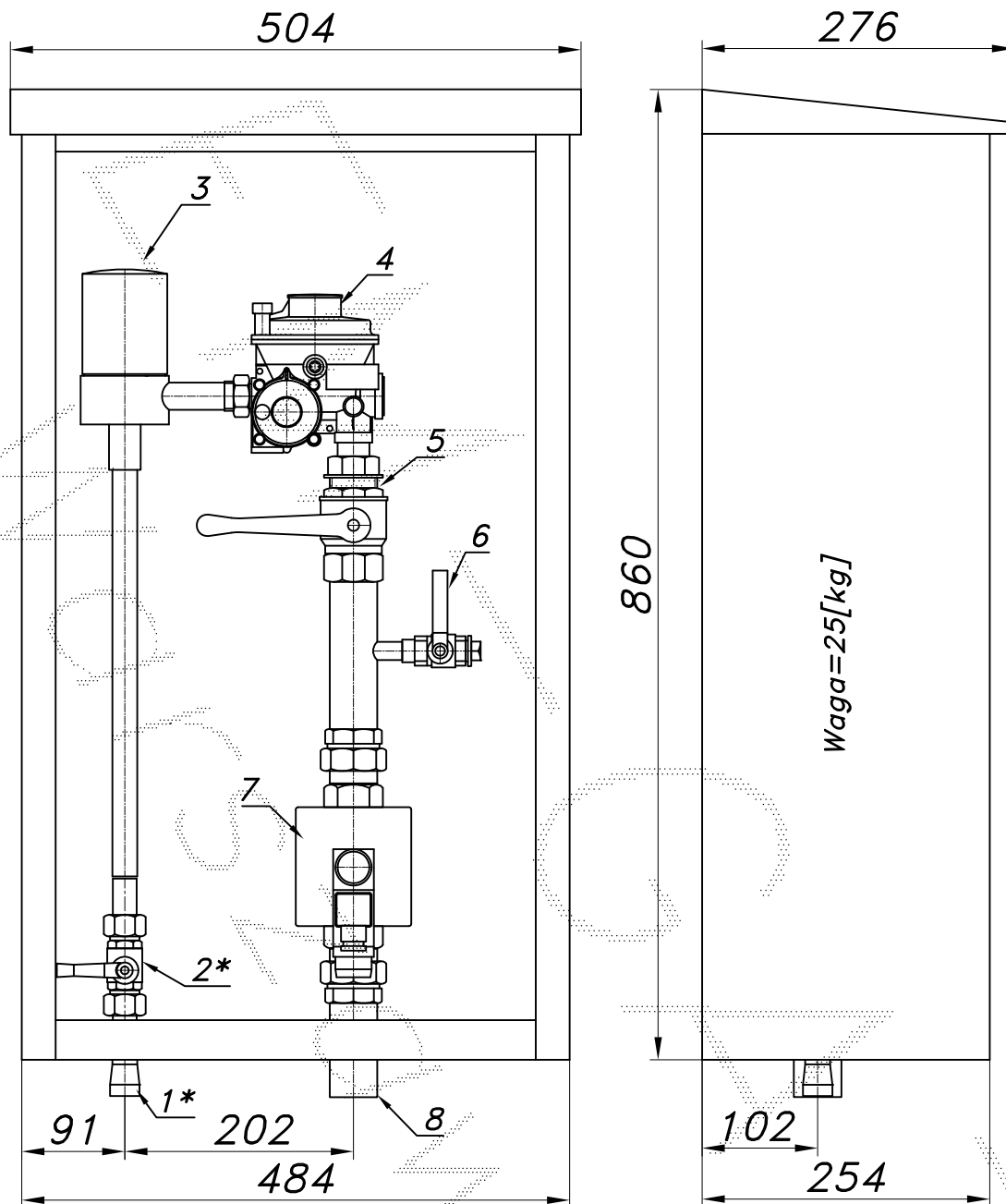

01*. Rura wejściowa DN15 (DN20) przytłacze

02*. Zawór kulowy sferyczny $\varnothing 15$ przytłacze

03. Filtr gazu FGB-15/K

04. Reduktor gazu FM-10

05. Zawór kulowy gwintowany DN32

06. Zawór kulowy gwintowany DN15 z korkiem

07. Zawór z głowicą zamykającą ZB-32

08. Rura wyjściowa DN32 (DN40, DN50)

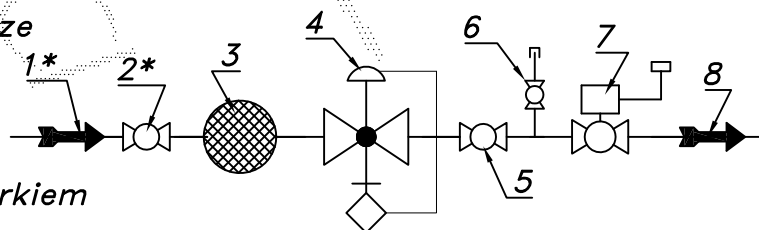

(15)

Obudowa metalowa. Rama nośna ze stalowych profili prostokątnych. Blachy osłonowe aluminiowe lub stalowe fosforanowane, malowane lakierem proszkowym (kolor z katalogu RAL) nitowane do ramy. Na życzenie stalowy stojak nośny zamiast fundamentu i uchwyty do dźwigu.

PUNKT REDUKCYJNY GAZU

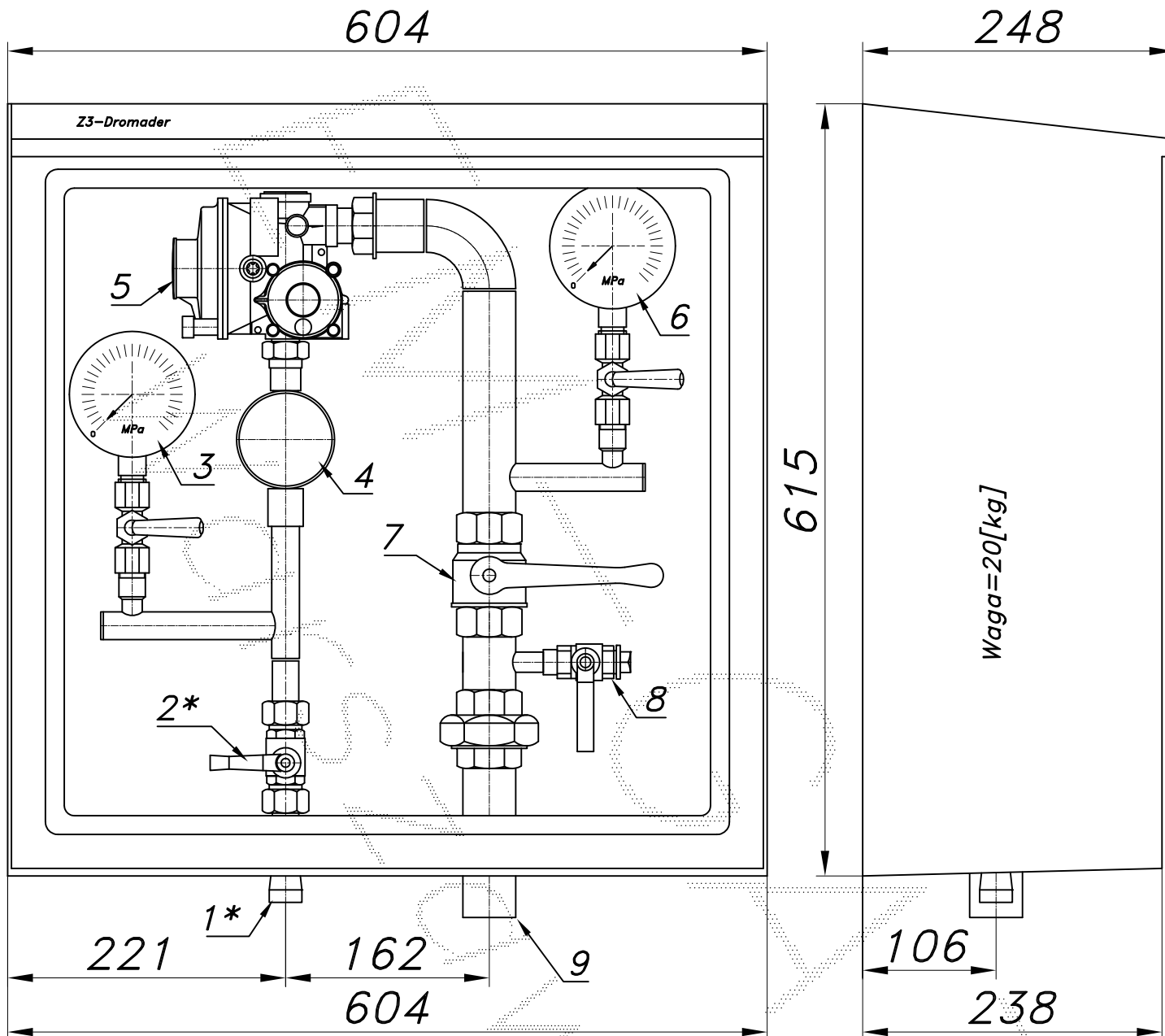
typu: **R-10M/FM-Z3** $Q_{max} = 10$ [Nm³/h], $P_{max} = 2.5$ [kPa]Numer katalogowy
01MPunkt redukcyjny gazu z reduktorem FM-10 i filtrem. Dwa manometry.
Ostona laminatowa Z3.

01*. Rura wejściowa DN15 (DN20) przyłączy

02*. Zawór kulowy sferyczny $\varnothing 15$ przyłączy

03. Manometr 0,6 [MPa] z kurkiem

04. Filtr gazu FGB-15/P

05. Reduktor gazu FM-10

06. Manometr 6 [kPa] z kurkiem

07. Zawór kulowy gwintowany DN32

08. Zawór kulowy gwintowany DN15 z korkiem

09. Rura wyjściowa DN32 (DN40, DN50)

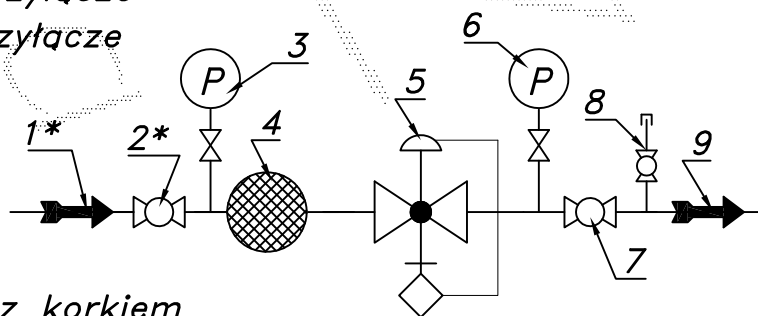
Ostona laminatowa ze stalową ramą nośną. Dostępne kolory: RAL-1015 i RAL-6005.
Na życzenie stalowy stojak nośny zamiast fundamentu.

PUNKT REDUKCYJNY GAZU

typu: **R2-10M/FM-GX** $Q_{max} = 10$ [Nm³/h], $P_{max} = 2.5$ [kPa]Numer katalogowy
01MX

Punkt redukcyjny gazu z reduktorem FM-10 i filtrem. Dwa manometry.
Na wyjściu zawór z głowicą zamykającą DN50/MAG-3. Wersja będąca własnością Inwestora.

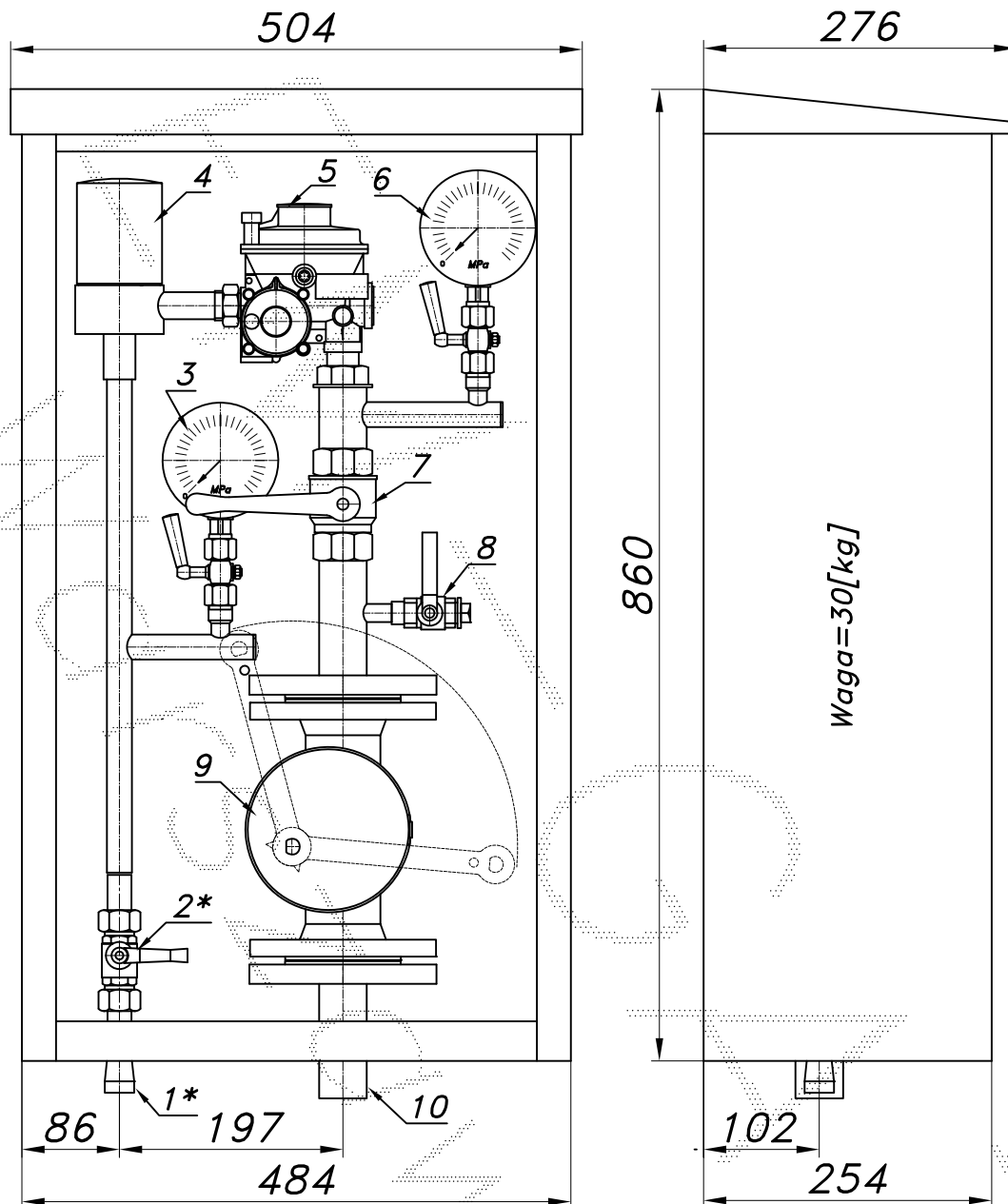

01*. Rura wejściowa DN15 (DN20) przytłacze

02*. Zawór kulowy sferyczny $\varnothing 15$ przytłacze

03. Manometr 0,6 [MPa] z kurkiem

04. Filtr gazu FGB-15/K

05. Reduktor gazu FM-10

06. Manometr 6 [kPa] z kurkiem

07. Zawór kulowy gwintowany DN32

08. Zawór kulowy gwintowany DN15 z korkiem

09. Zawór z głowicą zamykającą DN50/MAG-3

10. Rura wyjściowa DN32 (DN40, DN50)

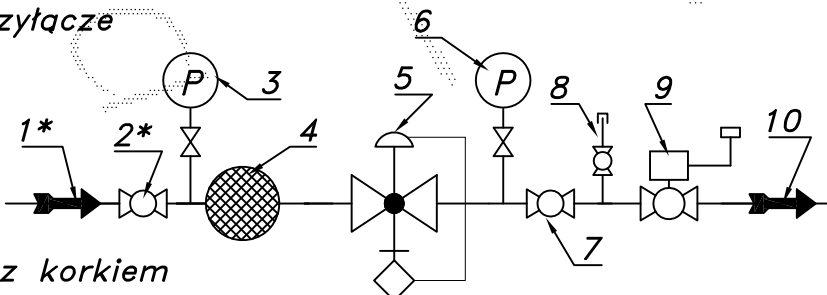

17

Obudowa metalowa. Rama nośna ze stalowych profili prostokątnych. Blachy osłonowe aluminiowe lub stalowe fosforanowane, malowane lakierem proszkowym (kolor z katalogu RAL) nitowane do ramy. Na życzenie stalowy stojak nośny zamiast fundamentu i uchwyty do dźwigu.

PUNKT REDUKCYJNY GAZU

typu: **R2-10M/FM-ZB** $Q_{max} = 10$ [Nm³/h], $P_{max} = 2.5$ [kPa]Numer katalogowy
01MZB

Punkt redukcyjny gazu z reduktorem FM-10 i filtrem. Dwa manometry.
Na wyjściu zawór z głowicą zamykającą ZB-32. Wersja będąca własnością
Inwestora.

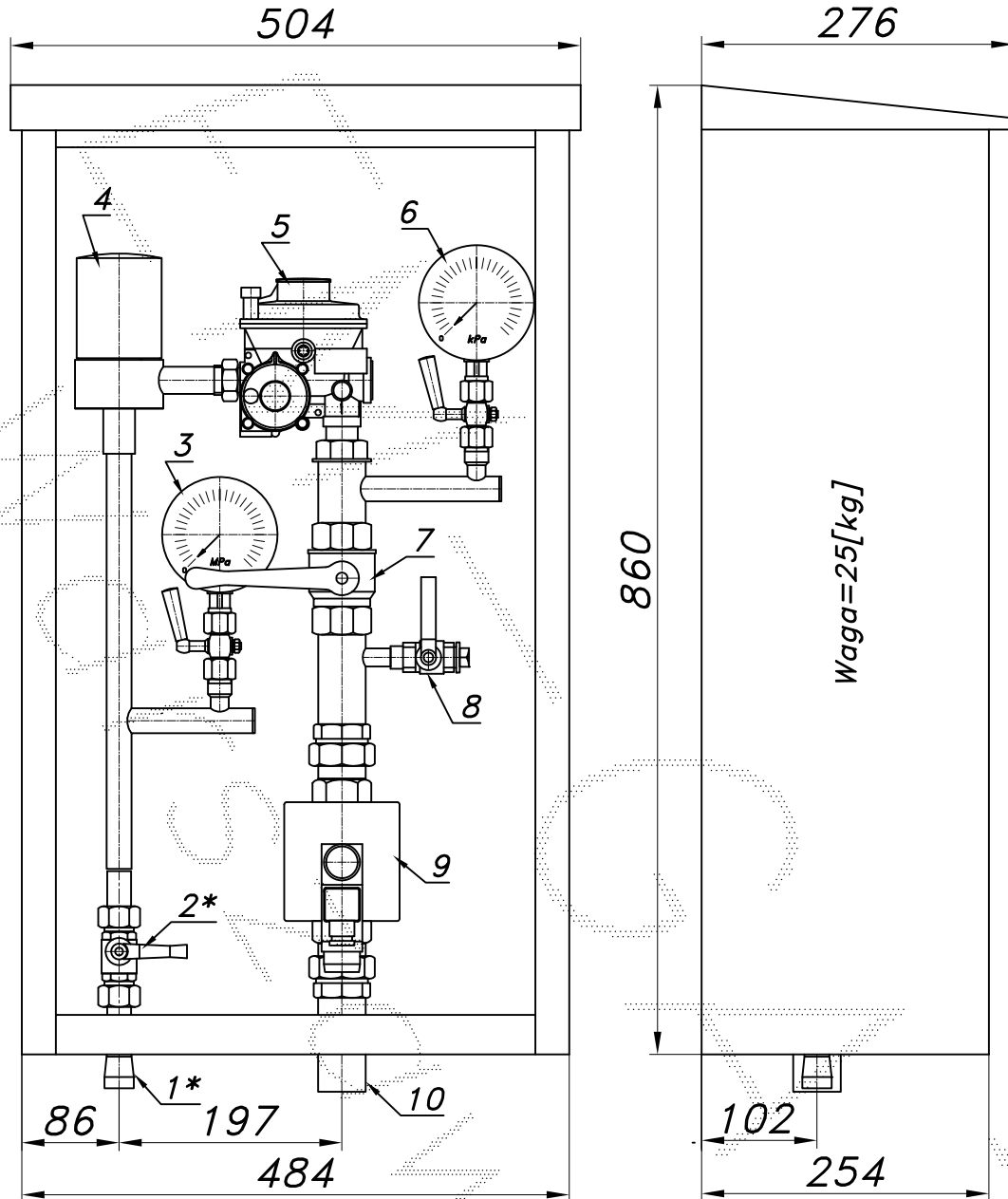

01*. Rura wejściowa DN15 (DN20) przytłacze

02*. Zawór kulowy sferyczny $\varnothing 15$ przytłacze

03. Manometr 0,6 [MPa] z kurkiem

04. Filtr gazu FGB-15/K

05. Reduktor gazu FM-10

06. Manometr 6 [kPa] z kurkiem

07. Zawór kulowy gwintowany DN32

08. Zawór kulowy gwintowany DN15 z korkiem

09. Zawór z głowicą zamykającą ZB-32

10. Rura wyjściowa DN32 (DN40, DN50)

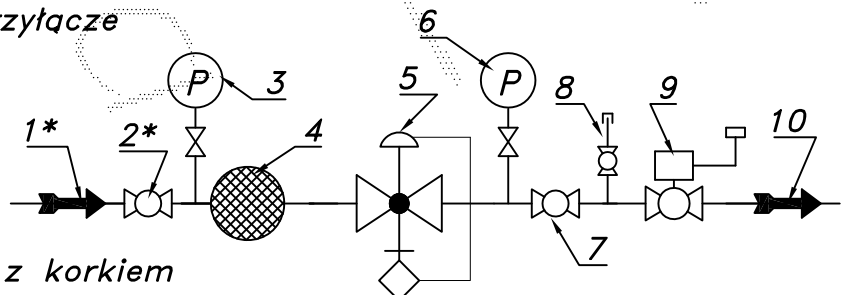

(18)

Obudowa metalowa. Rama nośna ze stalowych profili prostokątnych. Blachy osłonowe aluminiowe lub stalowe fosforanowane, malowane lakierem proszkowym (kolor z katalogu RAL) nitowane do ramy. Na życzenie stalowy stojak nośny zamiast fundamentu i uchwyty do dźwigu.