

STACJA POMIAROWA GAZU Z GAZOMIERZAMI TURBINOWYMI I ROTOROWYMI
typu: **SMU2-G1000/DN200/TUR-B+G160/DN100-ROT-B**
Qmax wg charakterystyki i ciśnienia zasilania

Numer katalogowy
N10-04

Dwuciągowa stacja pomiarowa gazu z gazomierzami turbinowymi i rotorowymi pracującymi po stronie średniego ciśnienia i korektorami przepływu. Układy pomiarowe typu U2. Każdy układ z pięcioma zaślepkami typu "okular", zespołem napełniania i zespołem odpowietrzania zakończonym rurą wyrzutową.

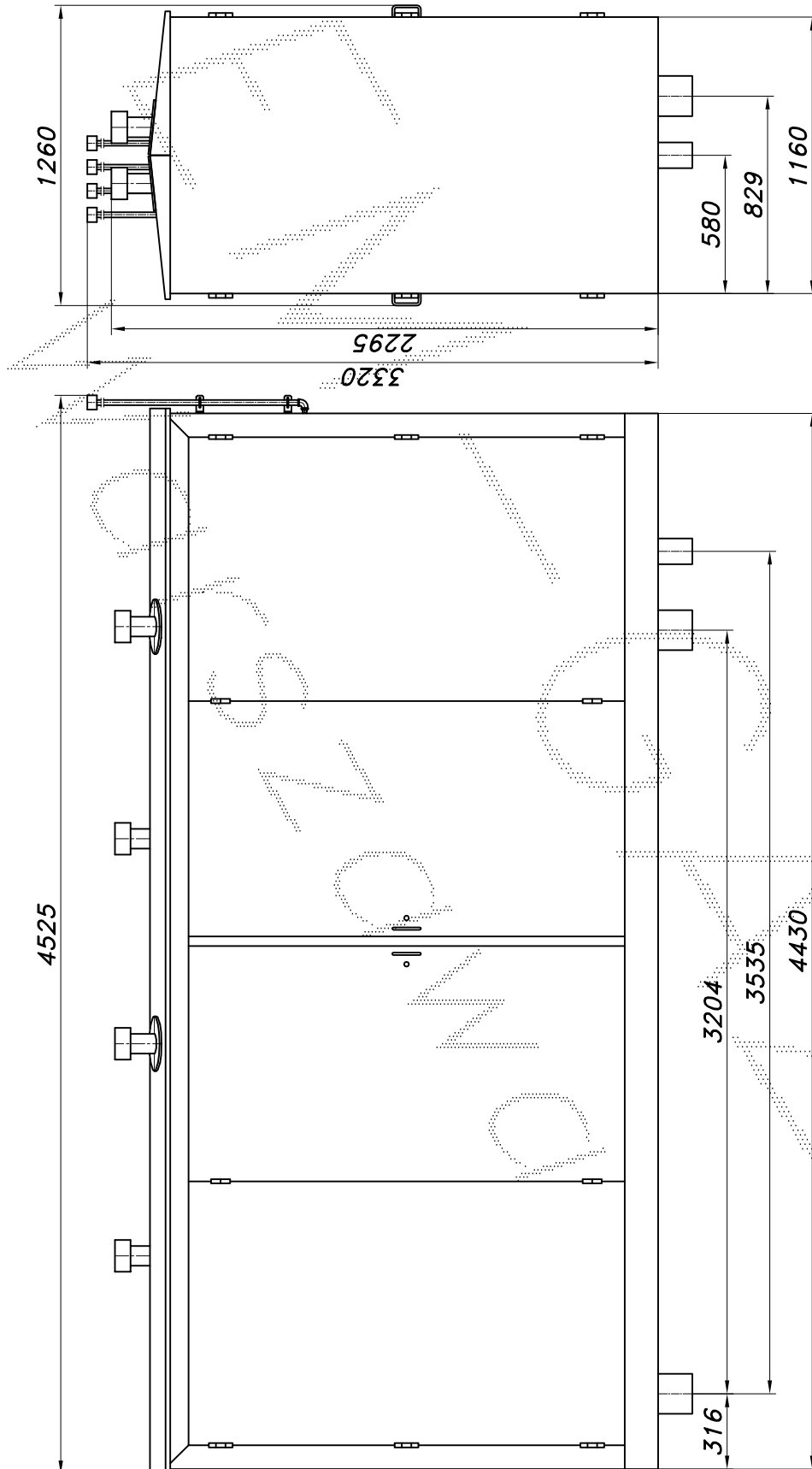

Waga=2900[kg]

Obudowa metalowa. Rama nośna z profili prostokątnych. Blachy osłonowe fosforanowane, malowane lakierem proszkowym (kolor z katalogu RAL) i nitowane do ramy. Na życzenie stalowy stojak nośny zamiast fundamentu.

Numer katalogowy
N10-04

STACJA POMIAROWA GAZU Z GAZOMIERSZAMI TURBINOWYMI I ROTOROWYMI
SMU2-G1000/DN200/DN100/TUR-B+G160/DN100-ROT-B

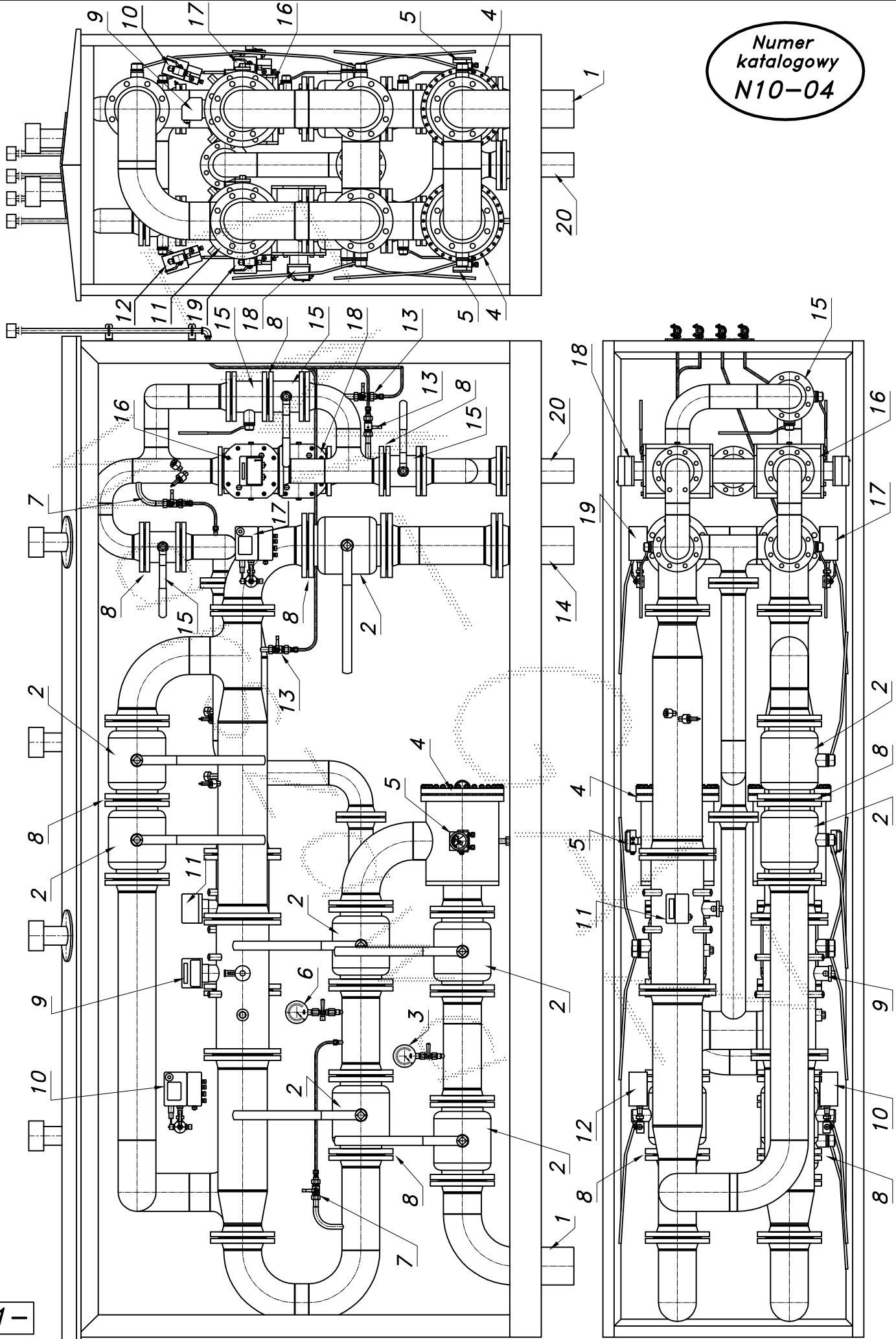

STACJA POMIAROWA GAZU Z GAZOMIERZAMI TURBINOWYMI I ROTOROWYMI

SMU2-G1000/DN200/TUR-B+G160/DN100-ROT-B

Numer katalogowy
 N10-04

Schemat technologiczny części przepływowej

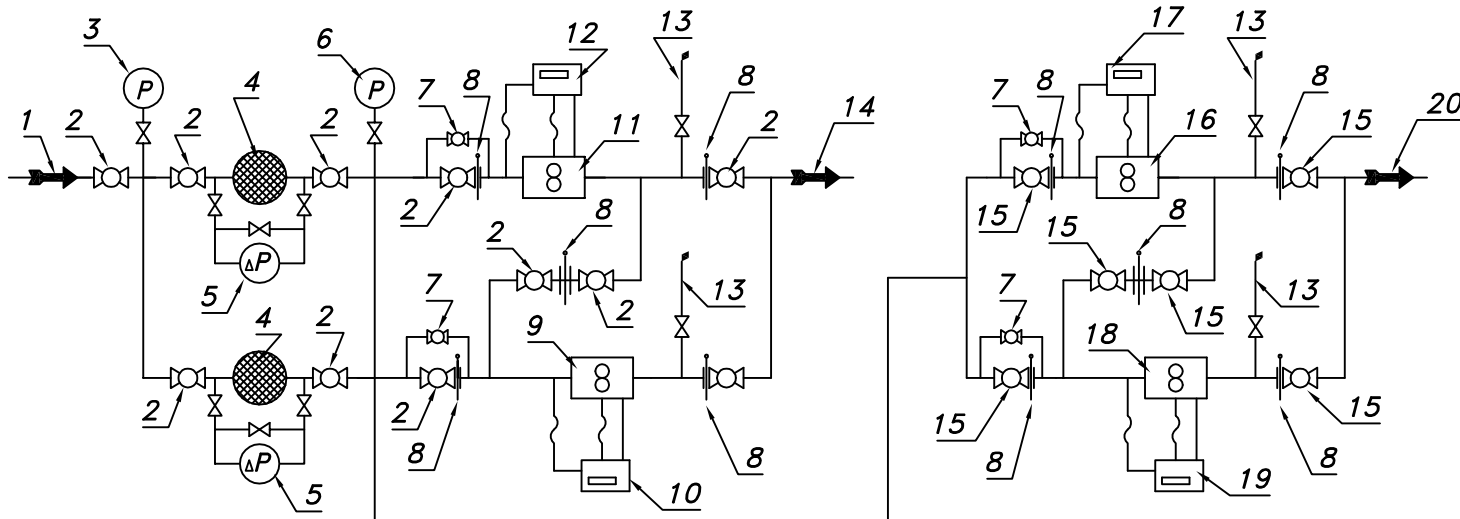

01. Rura wejściowa DN150 (DN200)
02. Zawór kulowy kotłowniczy DN150
03. Manometr 0.6 [MPa] z kurkiem
04. Filtr gazu FGA-150/K1
05. Manometr różnicowy
06. Manometr 0.6 [MPa] z kurkiem trójdrogowym
07. Zespół napętniania
08. Zaslepka typu "okular"
09. Główny gazomierz turbinowy G1000/DN200
10. Korektor głównego gazomierza turbinowego z zaworem trójdrogowym
11. Kontrolny gazomierz turbinowy G1000/DN200 (lub szpula)
12. Korektor kontrolnego gazom. turbinowego z zaworem trójdrog. (opcja)
13. Zespół odpowietrzania z kominem wydmuchowym
14. Rura wyjściowa I DN150 (DN200)
15. Zawór kulowy kotłowniczy DN100
16. Główny gazomierz rotorowy G160/DN100
17. Korektor głównego gazomierza rotorowego z zaworem trójdrogowym
18. Kontrolny gazomierz rotorowy G160/DN100 (lub szpula)
19. Korektor kontrolnego gazom. rotorowego z zaworem trójdrog. (opcja)
20. Rura wyjściowa II DN100 (DN150)

-022-

Max. zdolność pomiar. gazom. turbinowego G1000/DN200/1600										Min. zdolność pomiar. gazom. tur. G1000 Pz=300[kPa], To=15°[c]								
Pz [kPa]	100	150	200	250	300	350	400	500	600	Zakresowość	1:20	1:30	1:50	1:80	1:100	1:130	1:160	1:200
Qmax. [Nm ³ /h]	3128	3905	4682	5459	6236	7013	7790	9344	10898	Qmin. [Nm ³ /h]	300.0	200.0	—	—	—	—	—	—

Max. zdolność pomiarowa gazomierza rotacyjnego G160/DN100/250										Min. zdolność pomiar. gazom. rotor. G160 Pz=300[kPa], To=15°[c]								
Pz [kPa]	100	150	200	250	300	350	400	500	600	Zakresowość	1:20	1:30	1:50	1:80	1:100	1:130	1:160	1:200
Qmax. [Nm ³ /h]	489	610	732	853	974	1096	1217	1460	1703	Qmin. [Nm ³ /h]	46.9	31.3	18.8	11.7	9.4	7.2	5.9	4.7

Numer katalogowy
N10-04

SMU2-G1000/DN200/TUR-B+G160/DN100-ROT-B

Strefa zagrożenia wybuchem wg ZN-G-8001

