

**PUNKT REDUKCYJNO-POMIAROWY GAZU Z GAZOMIERZEM MIECHOWYM**

typu: **PR2-10/ARD-G6/GX**

$Q_{max} = 10$  [Nm<sup>3</sup>/h].  $P_{max} = 2.5$  [kPa]

Numer katalogowy  
**M-06B**

Pojedynczy filtr, jeden manometr. Na wyjściu zawór z głowicą zamykającą DN50/MAG-3.

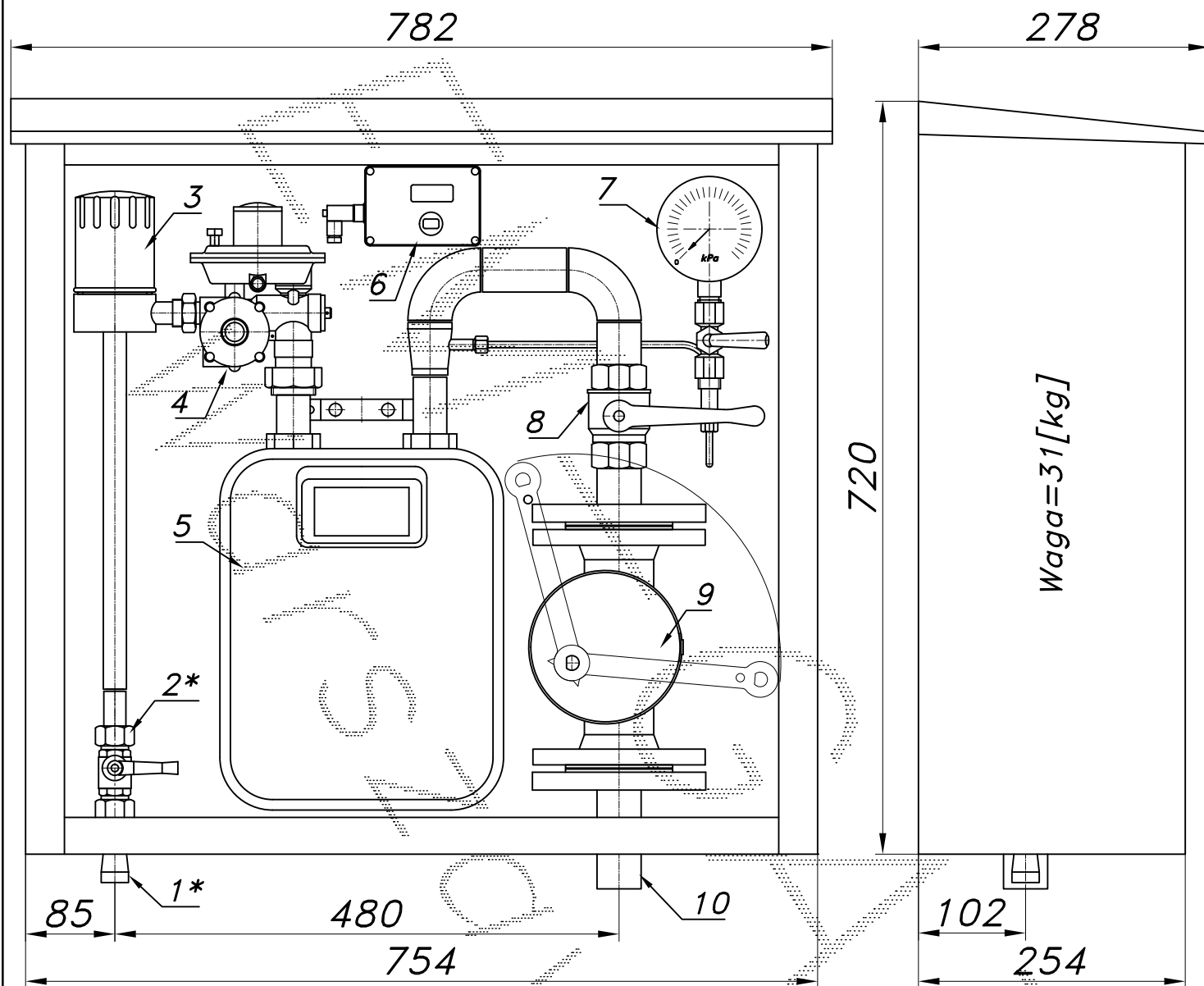

Waga=31[kg]

- 01\*. Rura wejściowa DN20 (DN25) przyłącze
- 02\*. Zawór kulowy sferyczny  $\varnothing 15$  przyłącze
- 03. Filtr gazu FGB-15/K
- 04. Reduktor gazu ARD-10 (ARD-25)
- 05. Gazomierz miechowy G6 (G4)
- 06. Rejestrator (z transmisją) mont. na żądanie
- 07. Manometr 6 [kPa] z kurkiem
- 08. Zawór kulowy gwintowany DN32
- 09. Zawór z głowicą zamykającą DN50/MAG3
- 10. Rura wyjściowa I DN32 (DN40, DN50)

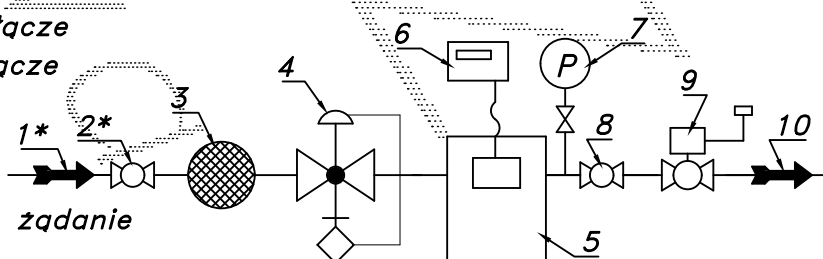

Obudowa metalowa. Rama nośna ze stalowych profili prostokątnych. Blachy osłonowe aluminiowe lub stalowe fosforanowane, malowane lakierem proszkowym (kolor z katalogu RAL) nitowane do ramy. Na życzenie stalowy stojak nośny zamiast fundamentu i uchwyty do dźwigu.