

typu: **PRU/O-40/R70-G25DE**

Numer katalogowy
M-70U

Schemat technologiczny

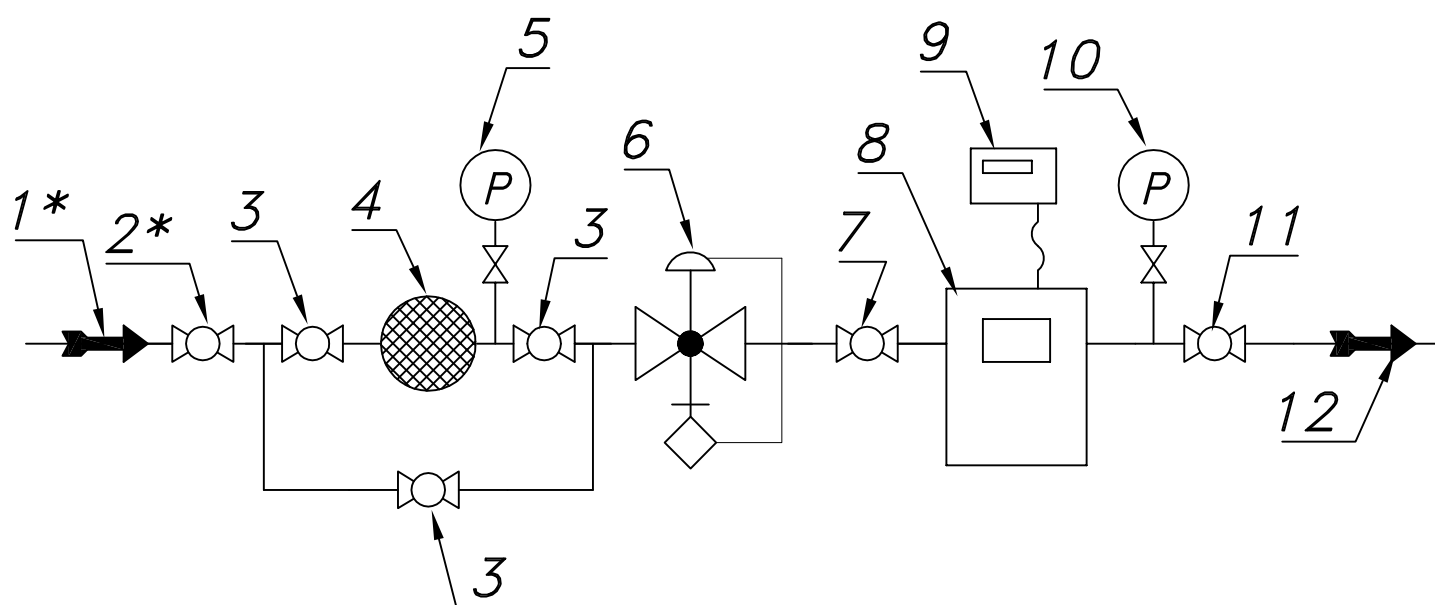

- 01*. Rura wejscowa DN25 (przyłaczne)
- 02*. Zawór kulowy sferyczny $\varnothing 20$ (przyłaczne)
- 03. Zawór kulowy sferyczny $\varnothing 15$
- 04. Filtr gazu FGA-15/P
- 05. Manometr 0.6 [MPa] z kurkiem
- 06. Reduktor gazu R-70
- 07. Zawór kulowy gwintowany DN32
- 08. Gazomierz miechowy G25 DELTA L=335
- 09. Rejestrator (rejestrator z transmisją)
- 10. Manometr 6 [kPa] z kurkiem trójdrogowym
- 11. Zawór kulowy gwintowany DN50
- 12. Rura wyjsciowa DN50 (DN40, DN65)