

PUNKT REDUKCYJNO-POMIAROWY GAZU Z GAZOMIERZEM MIECHOWYM G16

typu: **PR-25/ARD-G16DE/GX**

Numer katalogowy
M-51

Schemat technologiczny

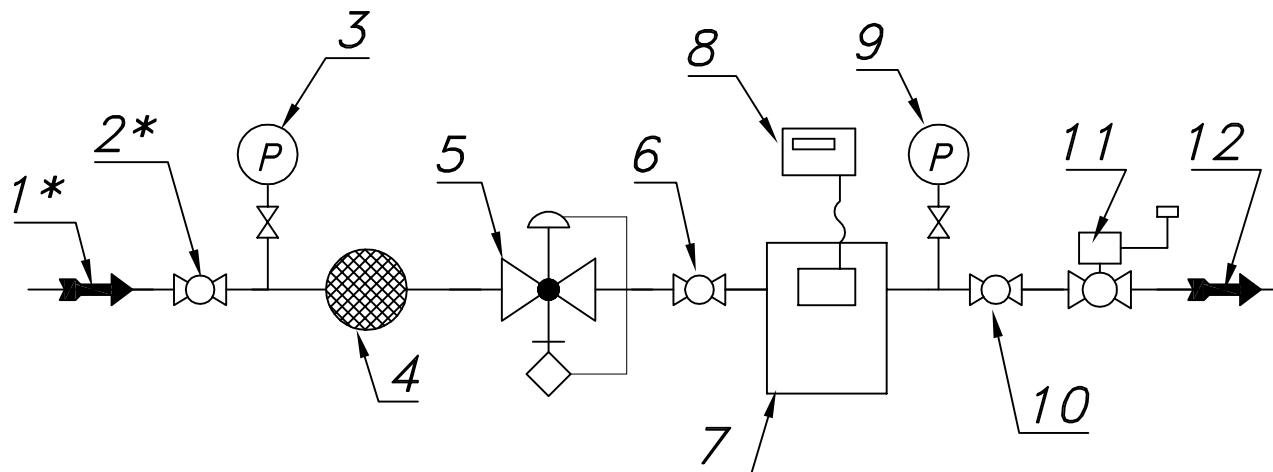

- 01*. Rura wejsciuowa DN20 (przyłącze)
- 02*. Zawór kulowy sferyczny $\varnothing 15$ (przyłącze)
- 03. Manometr 0.6 [MPa] z kurkiem
- 04. Filtr gazu FGA-15/K
- 05. Reduktor gazu ARD-25 lub R-25
- 06. Zawór kulowy gwintowany DN32
- 07. Gazomierz miechowy G16 L=250
- 08. Rejestrator (rejestrator z transmisją)
- 09. Manometr 6 [kPa] z kurkiem trójdrogowym
- 10. Zawór kulowy blokowy DN50
- 11. Zawór z głowicą zamykająca DN50/MAG-3
- 12. Rura wyjściowa DN50 (DN40, DN65)