

STACJA POMIARU GAZU NISKIEGO CIŚNIENIA Z GAZOMIERZEM ROTOROWYM

PM-G100/ROT-A(80)/GX

Numer katalogowy
 N04-33

Schemat technologiczny części przepływowej

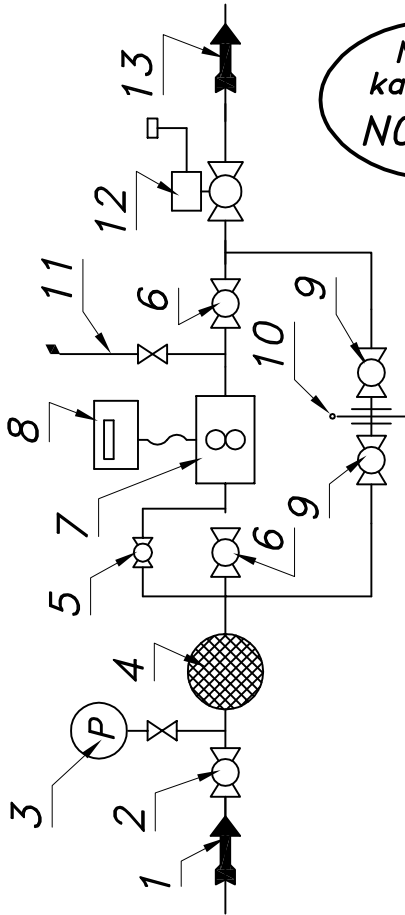

01. Rura wejściowa DN100
02. Zawór kulowy kotnierzowy DN80
03. Manometr 6 [kPa] z kurkiem trójdrog.
04. Filtr gazu FGA-80/K
05. Zespół napętniania
06. Zawór kulowy kotnierzowy DN80
07. Gazomierz rotorny G100/DN80
08. Rejestратор (z transmisją)
09. Zawór kulowy kotnierzowy DN65
10. Zaspółka typu "okular"
11. Zespół odpowietrzania
12. Zawór z głowicą zamykającą DN100/MAG-3
13. Rura wyjściowa DN100

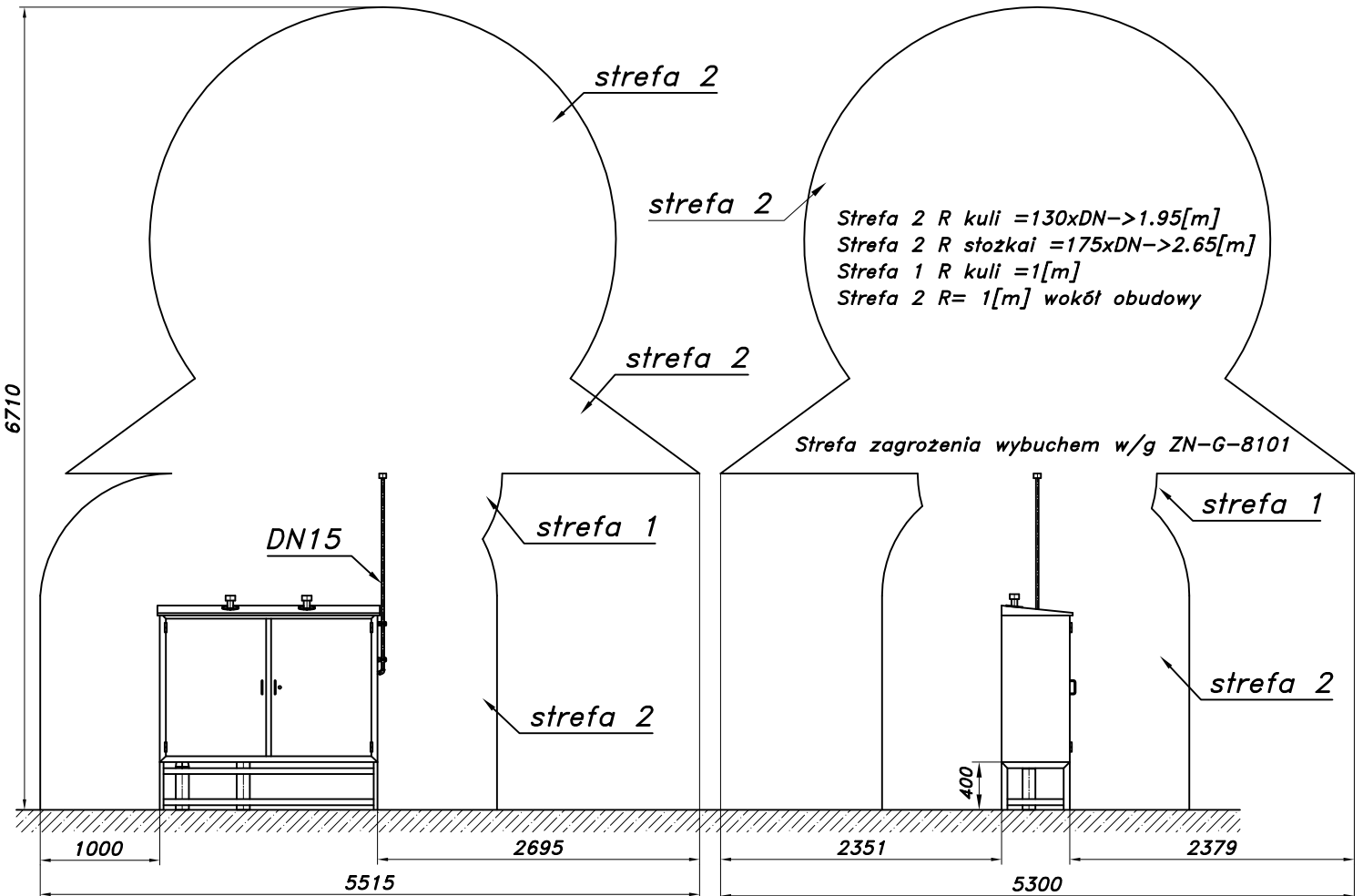

Stacja na stojaku fabrycznym